

- Durable plastic hopper with handle
- Tolva de plástico durable con manivela
- Trémie en plastique durable avec poignée
- Easy squeeze trigger with lock
- Gatillo fácil de apretar con seguro
- Détonne à pression souple avec verrou
- Adjustable material control
- Control regulable de material
- Contrôle réglable du matériau
- Die-cast aluminum "Automotive Style" gun body
- Pistola sopleteadora con cuerpo de aluminio moldeado "tipo automotriz"
- Corps de pistolet en aluminium coulé de style automobile
- Air flow regulator valve with quick connector
- Regulador de flujo de aire con acople de conexión rápida
- Régulateur du débit d'air avec raccord rapide
- Three air nozzle sizes
- Tres boquillas de diferente tamaño
- Trois dimensions de buse pneumatique

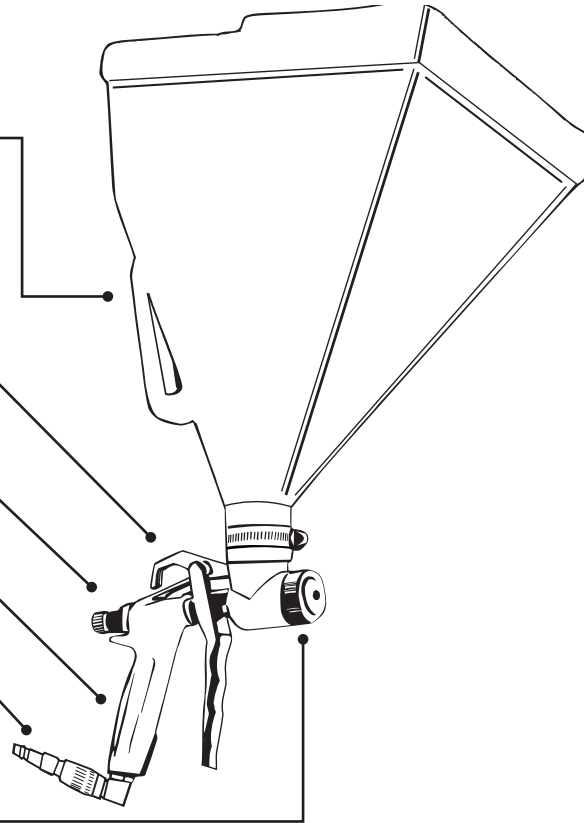

Component #	Description	Qty
01	Retaining Ring	1
2A	4.0mm Fluid Nozzle	1
2B	6.0mm Fluid Nozzle	1
2C	8.0mm Fluid Nozzle	1
03	Gun Body	1
04	Nut Guide	1
06	Gun Needle	1
07	O-Ring 10.82 X 1.78mm	2
08	Assembly	1
8A	O-Ring 10.82 X 1.78mm	2
8B	Fluid Control Knob Body	1
8C	Washer	1
8D	Spring	1
8E	Screw	1
09	Cage	1
10	O-Ring 9.25 X 1.78mm	1
11A	O-Ring 11.5 X 1.5mm	1
12	Air Inlet Nipple	1
13	Bail Trigger	1
14	Gun Trigger	1
15	E-Ring	2
16	Trigger Pin	1
17	Air Regulator	1
18	Brass Elbow	1
19	Quick Disconnect	1
20	O-Ring 35 X 3mm	2
21	Plastic Hopper	1
22	Hopper Clip	2
23	45° Elbow	1

* Components #07 and #8A are the same O-Ring
* Los componentes N.º 07 y 08 son la misma junta tórica
* Les pièces n° 07 et 8A sont le même joint torique

REPAIR KITS • JUEGOS DE REPUESTOS • NÉCESSAIRES DE RÉPARATION

- **12107 Nozzle Kit:**
1-(#01) Retaining Ring
1-(#2A) 4.0mm Fluid Nozzle
1-(#2B) 6.0mm Fluid Nozzle
1-(#2C) 8.0mm Fluid Nozzle
- **12108 O-Ring Kit:**
4-(#07 & 8A) O-Ring 10.82 X 1.78mm
1-(#10) O-Ring 9.25 X 1.78mm
2-(#20) O-Ring 35 X 3mm
- **12114 Fluid Control Kit:**
1-(#10) O-Ring 9.25 X 1.78mm
1-(#8B) Fluid Control Knob Body
1-(#8C) Washer
1-(#8D) Spring
1-(#8E) Screw
- **12115 Air Regulation Kit:**
1-(#11A) O-Ring 11.5 X 1.5mm
1-(#12) Air Inlet Nipple
1-(#17) Air Regulator
1-(#18) Brass Elbow
1-(#19) Quick Disconnect
- **12116 Trigger Kit:**
1-(#13) Bail Trigger
1-(#14) Gun Trigger
2-(#15) E-Rings
1-(#16) Trigger Pin
- **12117 Gun Body Kit:**
1-(#03) Gun Body
- **12118 45° Elbow Kit:**
1-(#22) Hopper Clip
1-(#23) 45° Elbow
- **12119 Needle Kit:**
1-(#04) Nut Guide
1-(#06) Gun Needle
1-(#09) Cage

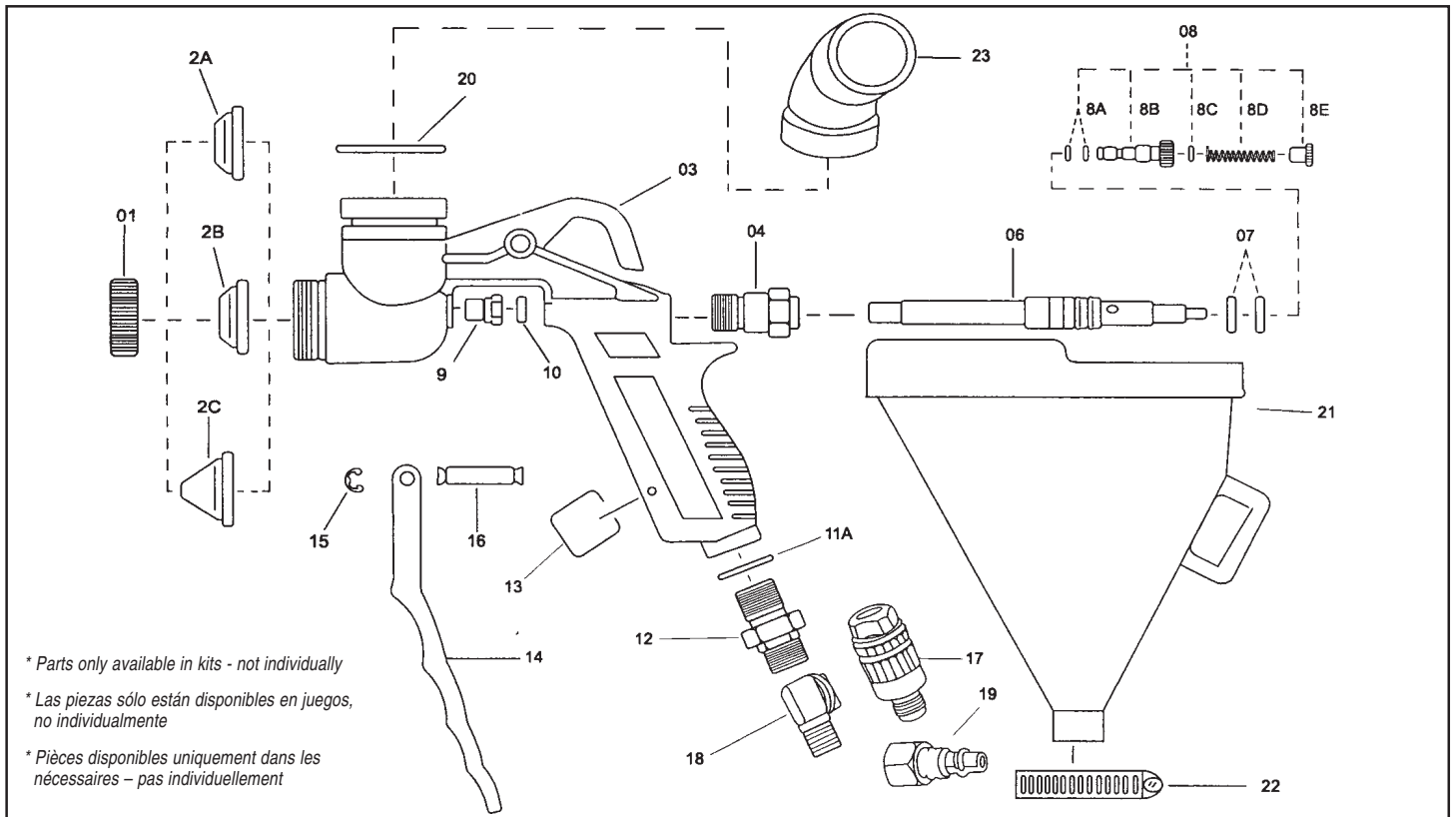

* Parts only available in kits - not individually
* Las piezas sólo están disponibles en juegos, no individualmente
* Pièces disponibles uniquement dans les nécessaires - pas individuellement

APPLICATION

A few general statements should be noted:

1. Always read and follow manufacturer's mixing instructions. If not specified in those instructions, the compound should be thoroughly mixed, free of lumps, and be the consistency of pancake batter.
2. Always set your pattern on scrap sheet-rock before spraying your finished product. Note the compound consistency, orifice size, air pressure at the compressor, relative ball valve position, and trigger setting for future reference.
3. The more open the trigger, the more material will be applied with a resulting coarser pattern.
4. The higher the air pressure, the finer the pattern; the lower the air pressure, the coarser the pattern.
5. The higher the air flow, the finer the pattern; the lower the air flow, the coarser the pattern.
6. Larger orifice openings will produce a coarser pattern than a smaller opening.

To apply **orange peel** with a QuickShooter™, select the smallest 4.0mm fluid nozzle (#2A), and set the gun needle approximately 1/8" (3.18mm) from the fluid nozzle. Air pressure should be 12–15 psi. Again, before spraying the finished product, check for the desired texture on a scrap piece of sheetrock.

To apply **knockdown**, also referred to as splatter, select the largest 8.0mm fluid nozzle (#2C), and set the gun needle fully open. The air pressure should be reduced to 8–10 psi. Again, before spraying finished product, check for the desired texture on a scrap piece of sheetrock.

The textures described above are made using either a 3/8" or 1/2" I.D. hose.

If you are using a 1/4" I.D. hose, use greater air pressures than specified.

MAINTENANCE

It is important to keep the gun and hopper clean. For best results, separate the gun and hopper and flush each with clean water.

APLICACIÓN

Deben tenerse en cuenta algunos principios generales:

1. Siempre lea y siga las instrucciones del fabricante para hacer la mezcla. Si no se especifica en las instrucciones, el compuesto debe estar bien mezclado, no tener grumos y tener la consistencia de masa para panqueques.
2. Siempre pruebe el diseño en un trozo pequeño de plancha de yeso antes de pulverizar sobre el producto acabado. Anote la consistencia del compuesto, la posición relativa de la válvula esférica y la regulación del gatillo para usarlas en el futuro.
3. Cuanto más abierto el gatillo, tanto más material se aplicará, resultando en un diseño más burdo.
4. Cuanto más alta la presión del aire, tanto más fino será la textura; cuanto más baja la presión del aire, tanto más burdo será el la textura.
5. Cuanto más alto el flujo de aire, tanto más fino será la textura; cuanto más bajo el flujo de aire, tanto más burdo será la textura.
6. Los orificios más grandes producirán una textura más burdo que los orificios más pequeños.

Para una aplicación porosa tipo "**cáscara de naranja**" con la pistola QuickShooter™, seleccione la boquilla para fluidos más pequeña de 4.0mm (#2A) y gradúe la aguja de la pistola a aproximadamente 3mm (1/8") de la boquilla para fluidos. La presión del aire debería ser de 12–15 PSI. Nuevamente, antes de pulverizar sobre el producto acabado, pruebe la textura deseada en un pequeño trozo de plancha de yeso.

Para aplicar **la textura golpeada**, también denominado salpicado, seleccione la boquilla para fluidos más grande de 8.0mm (#2C) y gradúe la aguja de la pistola a su posición totalmente abierta. La válvula de control debe estar completamente abierta y la presión del aire debe ser reducida a 8–10 PSI. Nuevamente, antes de pulverizar sobre el producto acabado, pruebe la textura deseada en un pequeño trozo de plancha de yeso.

Las texturas arriba descritas se hacen usando ya sea una manguera de 3/8" ó 1/2" Diám. Int.

Si usa una manguera de 1/4" Diám. Int., puede necesitar una mayor presión de aire.

MANTENIMIENTO

Es importante mantener la pistola y la tolva limpias. Para obtener los mejores resultados, separe la pistola de la tolva y enjuague cada una con agua limpia.

APPLICATION

Il faut prendre note des quelques principes suivants:

1. S'il n'y a aucune instruction sur les mélanges, il faut bien mélanger et éliminer les grumeaux pour obtenir la consistance d'un mélange à crêpes.
2. Testez toujours votre texture sur un morceau de carton-gypse avant de pulvériser le produit définitif. Notez la consistance du mélange, le diamètre de l'orifice, la pression d'air au compresseur, la position relative du clapet à bille et le réglage de la position de la gâchette, à titre de référence.
3. Plus la gâchette est ouverte, plus grande est la quantité de produit appliquée, et par conséquent plus grossière sera la texture.
4. Plus forte est la pression d'air, plus fine sera la texture; Plus faible est la pression d'air, plus grossière sera la texture.
5. Plus grand est le débit d'air, plus fine sera la texture. Plus faible est le débit d'air, plus grossière sera la texture.
6. Un orifice plus grand produira une texture plus grossière qu'un orifice plus petit.

Pour appliquer le motif "**peau d'orange**" en utilisant le pistolet QuickShooter™, choisissez la buse de 4,0 mm la plus petite (#2A) et réglez l'aiguille du pistolet à environ 3,2 mm (1/8 po) de la buse à liquide. La pression d'air sera de 12 – 15 lb/p². Ici encore, avant de pulvériser le produit définitif sur les parois au plafonds, testez la texture désirée sur un morceau de carton-gypse.

Pour l'application du motif "**frappé**", nommé aussi "éclaboussé", choisissez la buse la plus large de 8,0 mm (#2C) et réglez l'aiguille du pistolet à l'ouverture maximale. La pression d'air doit être réglée à 8 – 10 lb/p². Ici encore, avant de pulvériser le produit définitif sur les parois ou plafonds, testez la texture désirée sur un morceau de carton-gypse.

Les textures décrites plus haut sont obtenues au moyen d'un tuyau de 3/8 po. à 1/2 de diam. intér.

Si vous employez un tuyau de 1/4 po. de diam. intér., augmentez la pression d'air doive être augmentée.

ENTRETIEN

Il est important que le pistolet et l'entonnoir soient toujours propres. À cet effet, le mieux est de séparer le pistolet de l'entonnoir et de les laver, individuellement, à grande eau.