

Avalanche!

A MARSHALLTOWN® BRAND

Quick Start Guide / Guía de inicio rápido / Guide de démarrage rapide / Hurtigstartveiledning

AVALANCHE! 500, 750, 1000

AVA500 | EDI-27140

AVA750 | EDI-27141

AVA1000 | EDI-27142

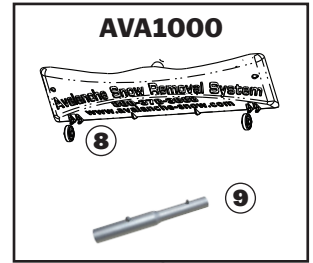
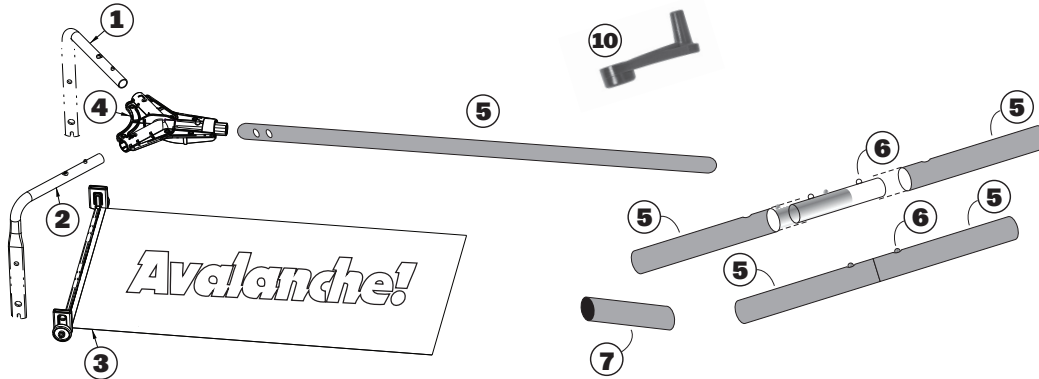

SNOWRAKE HEAD INSTALLATION
/ INSTALACIÓN DE LA CABEZA DEL
RASTRILLO PARA NIEVE / MONTAGE
DE LA TÊTE DU RÂTEAU À NEIGE /
MONTERING AV RAKEHODET

ASSEMBLY / MONTAJE / ASSEMBLAGE / MONTERING

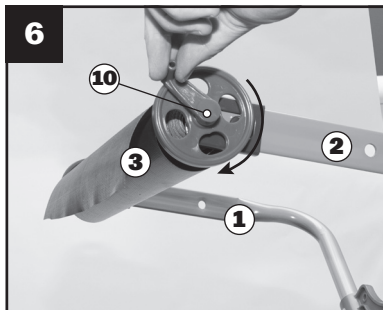
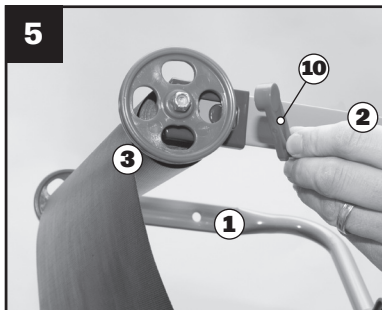
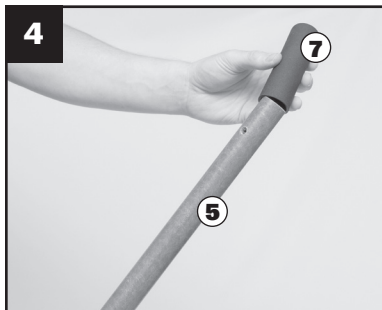
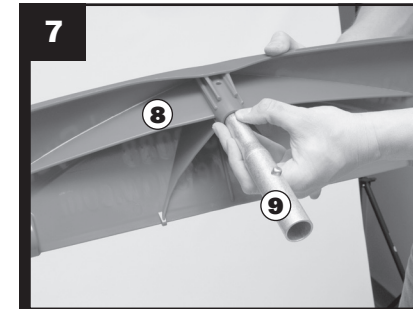
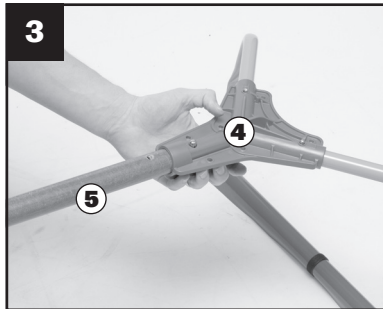
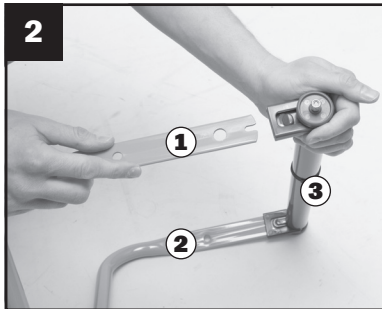
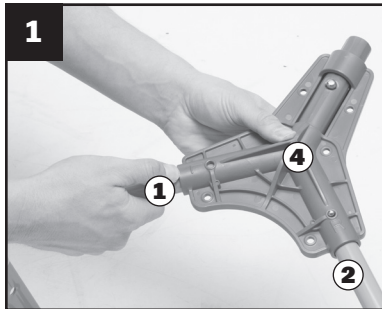

▲ Handle Assembly Caution: Fiberglass can naturally have shavings/fibers from production. Use caution during assembly, gloves can help protect hands.
▲ Precaución del montaje del mango: La fibra de vidrio puede tener virutas/fibras de la producción de manera natural. Tenga cuidado durante el montaje, los guantes pueden ayudar a protegerse las manos.
▲ Mise en garde concernant le manche: La fibre de verre peut naturellement comporter des fibres ou copeaux issus de la production. Faire preuve de précaution lors de l'assemblage, le port de gants peut protéger les mains.
▲ Merknad om montering av skaftet: Glassfiber kan ha spon/fiber fra produksjonen. Vær forsiktig under montering, og beskytt eventuelt hendene med hansker.

▲WARNING! DANGER! Keep away from electrical wires.
▲¡ADVERTENCIA! ¡PELIGRO! Mantenga alejado de cables eléctricos.
▲AVERTISSEMENT! DANGER! Maintenir à l'écart des câbles électriques.
▲ADVARSEL! FARE! Holdes vekk fra elektriske ledninger.

PRODUCT OPERATION / OPERACIÓN DEL PRODUCTO / FONCTIONNEMENT DU PRODUIT / PRODUKT BETJENING

- A. Place the cutter frame at the lower roof edge with the plastic slide hanging down. Slowly roll the cutter frame up the roof. The plastic slide will follow under the snow, the snow will slide down the plastic. (If resistance occurs, STOP and adjust)**
A. Coloque el marco del cortador en el borde inferior del techo con el deslizador de plástico colgando hacia abajo. Ruede lentamente el marco del cortador hacia arriba del techo. El deslizador de plástico seguirá el trayecto por debajo de la nieve y la nieve se deslizará por el plástico hacia abajo. (Si encuentra resistencia, DETÉNGASE y haga los ajustes necesarios).
A. Placer le cadre de coupe sur le bord inférieur du toit en laissant la bande de glissement en plastique pendre vers le bas. Faire lentement rouler le cadre de coupe vers le haut du toit. La bande de glissement en plastique suit sous la neige et la neige glisse vers le bas sur le plastique. (Si une résistance se produit, ARRÊTER et ajuster la position.)
A. Plasser måkerammen på den nedre kanten av taket med plastsklien hengende nedover. Rull måkerammen sakte oppover taket. Plastsklien følger med under snøen, og forårsaker at snøen glir nedover platen. (Hvis det oppstår motstand, STOPP og juster taksnøemakeren)
- B. Repeat the process working along the roof edge to remove snow. Keeping 5' of roof edge clear of snow will typically prevent ice dams. *THIS PRODUCT DOES NOT REMOVE ICE DAMS***
B. Repita el proceso avanzando a lo largo del borde del techo para quitar la nieve. Mantener el borde del techo 5' (1.5 m) despejado de nieve normalmente evitará diques de hielo. *ESTE PRODUCTO NO RETIRA DIQUES DE HIELO*
B. Répéter l'opération en progressant le long du rebord du toit pour enlever la neige. Le déneigement d'une largeur de 5 pi (1,5 m) de rebord de toit suffit généralement à éviter des digues de glace. *CE PRODUIT N'ENLÈVE PAS LES DIGUES DE GLACE*
B. Gjenta prosessen langs takkanten for å fjerne snø. Å holde 5 tommer (1,5 m) av takkanten fri for snø, vil som regel forhindre isoppbygginger. *DETTE PRODUKTET FJERNER IKKE ISOPPHOPNINGER*



104 S. 8th Ave. | Marshalltown, IA
 Phone / Teléfono / Téléphone / Telefon
 800-888-0127 / 641-753-0127
 Fax / Fax / Télécopieur / Faks
 800-477-6341 / 641-753-6341
www.MARSHALLTOWN.com

WS2782revC